

**YO NO
ESTOYA
LOCA**

01. Arte

02. Mobiliario

03. Inventario

04. Sinopsis

05. Luces

06. Fotos

**YO NO
ESTOY
LOCA**

*** 01. Arte ***



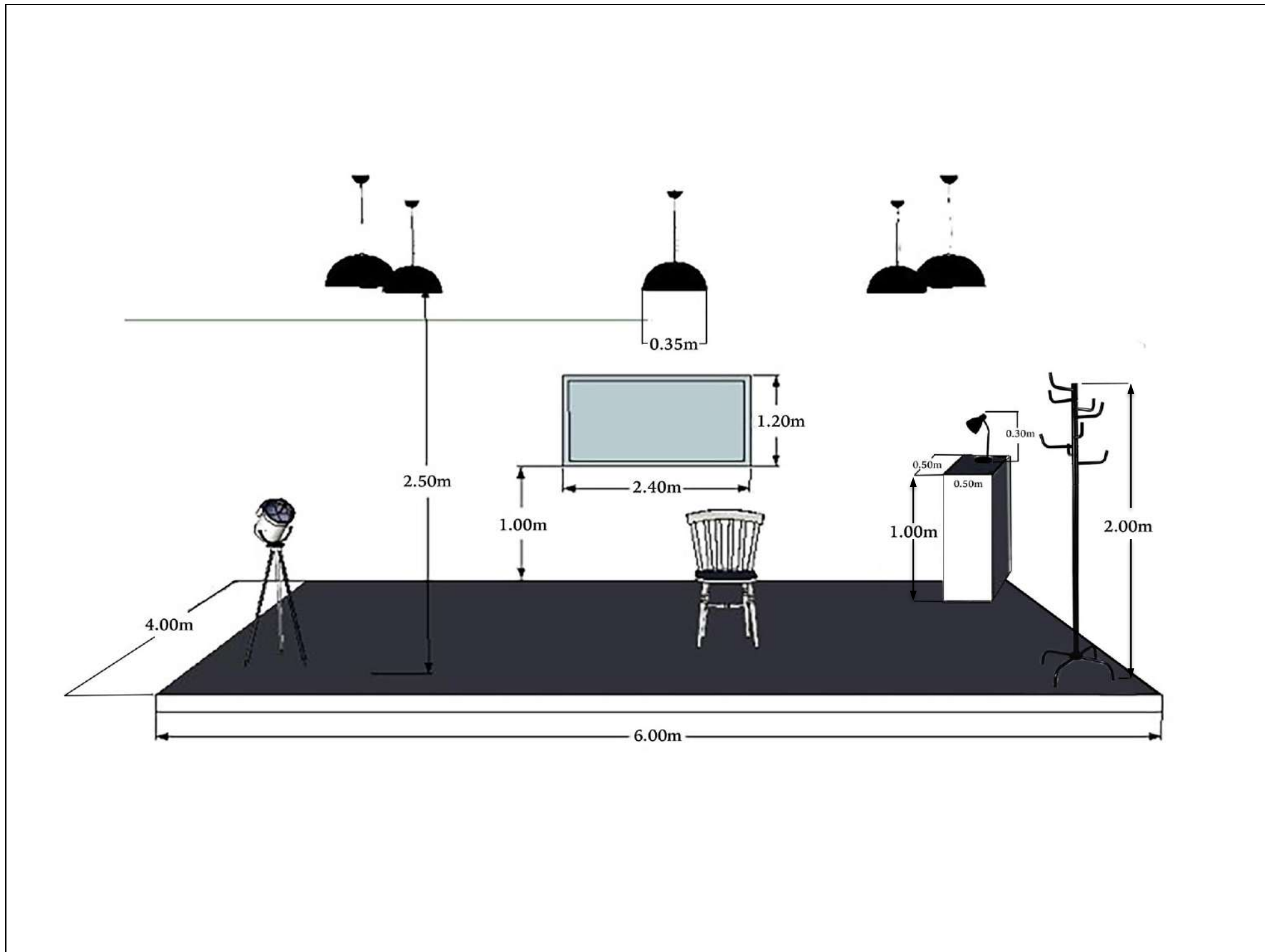

**YO NO
ESTOY
LOCA**

*** 02. Mobiliario ***



1.20*2.40cm
Marco: 10cm

1 Tablero



6*



1*



5*



2*



3*



4*

*6 Sillas livianas
Tamaño estándar



35cm diámetro

5 Lámparas de aspecto industrial
(todas las lámparas del mismo color)



30cm

1 Lámpara de mesa



2m

1 Perchero



4*6m

Pasto artificial



1m

1 Mesa de madera

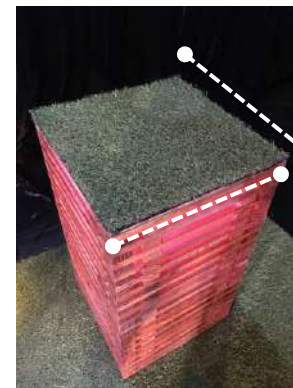

50*50cm

Tapa de pasto artificial

**YO NO
ESTOY
LOCA**

- **03. Inventario ***

	UND	ITEM	MEDIDAS
UTILERÍA	1	Tablero negro con marco de madera café claro	1.20*2.40cm
	6	Sillas livianas	Estándar
	5	Lámparas de aspecto industrial color café oscuro	35cm Diámetro
	1	Lámpara de mesa color café oscuro	30cm
	1	Perchero de madera color café claro	2m
	1	Pasto artificial	4*6m
	1	Mesa de madera con rendijas color café claro	50*50*1(h)m
	1	Tapa de pasto artificial para mesa de madera	50*50cm

**YO NO
ESTOYA
LOCA**

*** 04. Sinopsis ***

Yo No estoy loca

(basada en hechos reales)

Para ser dicha y hecha por Marce Valencia

Escrita y dirigida por Fabio Rubiano

La historia (las historias) de una mujer que se sale de lo tradicional, en una sociedad donde lo tradicional es dejar pasar, callarse, soportar. Historias que parecen de ficción, pero que están ¡todas! basadas en la vida real. Todo lo que aquí van a ver, pasó.

La obra

Una mujer entra a su casa y encuentra a su esposo acostado con otra mujer. Los amantes se sorprenden, la esposa no dice nada, no hace escándalo; al contrario, como traía el mercado para una cena sorpresa los invita a comer: a su esposo y a la amante de él.

Lo primero que se dice al saber de la reacción de la esposa es:

“Está loca”

Lo dirán los amigos, las amigas, los familiares, su propio esposo y la amante de su esposo.

Pero, no solo en esta situación le dirán que está loca, también, y varias veces al día, se lo manifestarán: por exigir sus derechos, por no ser dócil, por discutir, por decidir sobre sus gustos sexuales, por decir “no”, por alzar la voz, por decir la verdad y, obviamente, por pelear.

La actriz

Marcela Valencia es básicamente una actriz, y aunque ser actriz no es poco, ella va más allá; es una creadora integral que comunica en cada gesto, que posee recursos inagotables para encarnar sus personajes, y dota a cada uno de características tan específicas que son irrepetibles.

Marcela Valencia tiene una impresionante trayectoria teatral (más de 30 obras), y en ***Yo NO estoy loca (basada en hechos reales)*** deja clara su impronta.

Fundadora del Teatro Petra ha sido una de las responsables de mantener vivo uno de los grupos más representativos del teatro colombiano. Prepara giras, nuevas producciones, nuevos personajes.

Calza 37 y tiene la edad que se requiera. Como el personaje, tiene pensamientos catastróficos; los ataques de pánico están neutralizados, y los triglicéridos están bien.

El autor y director

Junto a *Marcela Valencia* funda en 1985 el ***Teatro Petra***.

Licenciado en Arte Dramático de la Universidad del Valle.

Estudió en la Escuela Superior de Teatro de Bogotá y en el Taller de Investigación Teatral de Santiago García.

Sus obras han sido montadas en Chile, Estados Unidos, España, Francia, México, Perú y Eslovenia. Han sido traducidas al inglés, francés, portugués, bosnio, chino y esloveno; y programadas en más de 40 festivales de Europa, Sur América, Centro América, México y Estados Unidos.

Actualmente adelanta la escritura de dos nuevos proyectos de dramaturgia y narrativa, y la dirección de dos nuevas piezas. Hace un tiempo considerable tuvo la fortuna de dejar de ser un joven dramaturgo.

El Grupo

El trabajo del teatro Petra nace de la investigación y la escritura dramática, desde el texto y el escenario. Sus piezas han ganado cuatro veces el Premio Nacional de Dramaturgia, la Mejor Obra 2011 con ***Sara dice***, y el Premio Nacional de Dirección 2013 con ***El vientre de la ballena, Sara dice***, y ***Pinocho y Frankenstein le tienen miedo a Harrison Ford***. Así mismo, Teatro Petra se ha hecho acreedor de múltiples becas, premios de producción, residencias y menciones en el exterior. Sus obras han sido invitadas a más de 40 festivales internacionales en Europa, Sur, Centro América, México y Estados Unidos.

Entre los montajes se destacan: ***Labio de liebre, El vientre de la ballena, Sara dice, Pinocho y Frankenstein le tienen miedo a Harrison Ford, Mosca, Dos hermanas, Hienas, chacales y otros animales carnívoros, Amores Simultáneos***.

El Teatro Petra se ha caracterizado en sus montajes por tratar temas polémicos y controversiales de nuestra realidad, pero siempre, aunque naveguen por el dolor y la violencia, el humor aparece en su nivel más irónico generando risas que duelen; una manera de ver el mundo sin evitar la confrontación. Por el grupo han pasado reconocidos actores colombianos de trayectorias heterogéneas. Sus fundadores, Marcela Valencia y Fabio Rubiano –aún vivos-, buscan incluir en cada montaje, al lado de actores que llevan ya un recorrido dentro de la compañía, a miembros de otros grupos y a jóvenes recién egresados de escuelas.

Actualmente, al lado de ***Yo NO estoy loca (basada en hechos reales)*** continúan su gira internacional por Suramérica y Europa, preparan dos nuevos montajes de mediano y gran formato, y la publicación de 10 piezas escogidas.

Reparto y ficha técnica

Para ser dicha y hecha por	Marce Valencia
Escrita y dirigida por	Fabio Rubiano
Dirección de Arte	Laura Villegas
Diseño de Iluminación	Adelio Leiva
Fotografía	Pablo Salgado
Montaje y producción de escenografía	Laura Forero
Abrigo	Carlos Kitten
Asistente de diseño	Laura Cuervo
Asistente de diseño gráfico	Diana Salgado
Asistente de dirección y producción	Mauricio Santos

**YO NO
ESTOYA
LOCA**

*** 05. Luces ***

Luces

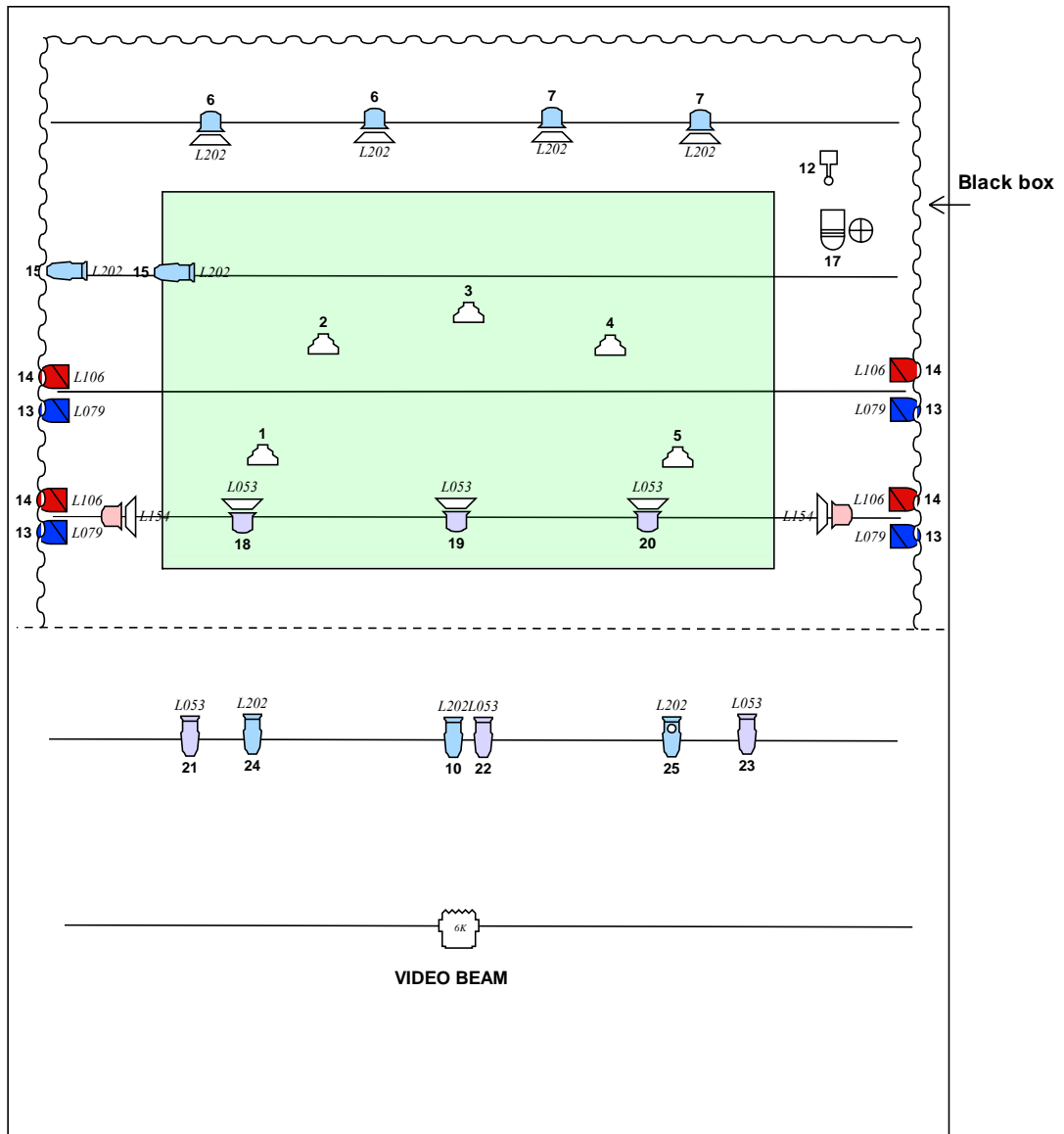

Black box

YO NO ESTOY LOCA		Light Plot
Venue: CASA E		
Designer: ADELIO LEVA		
11/07/17		

Key	
	15-30° Source Four Zoom
	6" Fres
	video beam
	lamapra de techo
	par64 nsp
	LED Par64
	lamapara mesa
	Barndoor
	Gobo/Iris
	piso

Lista de Canales

CANAL	USO	LUMINARIA	COLOR	CANT.	BARRA	CIRCUITO	UNIVERSO
1	Lámpara techo izquierdo	Lámpara	N/C	1			
2	Lámpara centro izquierdo	Lámpara	N/C	1			
3	Lámpara centro	Lámpara	N/C	1			
4	Lámpara centro derecho	Lámpara	N/C	1			
5	Lámpara derecha	Lámpara	N/C	1			
6	Contra Izquierda	Fresnel 6"	L 202	2			
7	Contra derecha	Fresnel 6"	L 202	2			
8	Frontal Izquierdo Primer Término	Elipsoidal 15/30	L 053	2			
9	Frontal derecho Primer Término	Elipsoidal 15/30	L 053	2			
10	Especial Marcela	Elipsoidal 15/30	N/C	1			
11							
12	Lámpara de mesa	Lámpara	N/C	1			
13	Laterales derecho e izquierdo	Par 64 #2	L 119	4			
14	Laterales Izquierdo y derecho	Par 64 #2	L 106	4			
15	Calle Toma agua, Marcela	Elipsoidal 15/30	L 202	2			
16	Iluminación Público	Pares	N/C	2			
17	Mesa agua	Par LED	LED	1			
18	Frontal Izquierdo Tercer Término	Fresnel 6"	L053	1			
19	Frontal centro Tercer Término	Fresnel 6"	L053	1			
20	Frontal Derecho Tercer Término	Fresnel 6"	L053	1			
21	Frontal izquierdo segundo Término	Elipsoidal 15/30	L053	1			
22	Frontal centro segundo Término	Elipsoidal 15/30	L053	1			
23	Frontal derecho Segundo Término	Elipsoidal 15/30	L053	1			
24	Frontal especial lámpara izquierda # 1	Elipsoidal 15/30	L202	1			
25	Frontal especial Lámpara derecha # 5	Elipsoidal 15/30	L202	1			
26							
27							
28							
29							
30							

**YO NO
ESTOY
LOCA**

*** 06. Fotos ***







YO NO ESTOYA LOCA

ESCRITA Y DIRIGIDA POR
FABIO RUBIANO

PARA SER DICHA Y HECHA POR
MARCE VALENCIA

